



infobrochure

**zomerspeelstraten 2024**

# afpuntlijst

Hieronder vind je een afpuntlijst voor organisatoren van een speelstraat. Zo krijg je een beeld van wat dit aan voorbereiding inhoudt en wanneer je wat in orde brengt.

| MEER UITLEG | WIE             | WAT  | WANNEER   | OK |
|-------------|-----------------|--|---|----|
|             | gemeente        | bekendmaking start aanvraag speelstraten via de gekende kanalen  | maart   |    |
|             | initiatiefnemer | lezen infobrochure speelstraten (oa. voorwaarden)  | maart   |    |
|             | initiatiefnemer | zoeken peters en meters speelstraat en hun gegevens verzamelen   | maart   |    |
| 1.3         | peters/meters   | aanduiden <b>contactpersoon</b> voor: <ul style="list-style-type: none"> <li>- de communicatie met de gemeente</li> <li>- taakverdeling</li> </ul> | maart   |    |
| 3           | peters/meters   | <ul style="list-style-type: none"> <li>- verdelen bevestigingsbrieven</li> <li>- buurtbewoners met vragen en opmerkingen te woord staan</li> </ul> | maart   |    |
| 2           | contactpersoon  | verzenden aanvraag speelstraat <u>online</u> verzenden (!) correct rekeningnummer vermelden  | ten laatste op 31 maart                           |    |
| 3           | contactpersoon  | ontvangen brieven buurtbewoners bezorgen aan <a href="mailto:evenementen@brasschaat.be">evenementen@brasschaat.be</a>                              | ten laatste op 15 april                           |    |
| 4           | gemeente        | bekendmaking toekenning speelstraten per mail met nodige bijlagen (oa. buurtcontract)  | mei   |    |
|             | peters/meters   | verspreiden toekenning bij buurtbewoners   | mei/juni  |    |
| 5           | peters/meters   | <b>optie</b> aanvraag uitleen sportmateriaal bij sportdienst   | april/mei   |    |
| 5           | peters/meters   | <b>optie</b> aanvraag aanbod van de dienst integrale veiligheid (fietsparcours)  | april/mei   |    |
| 5           | peters/meters   | <b>optie</b> aanvraag uitleen spel- en andere materialen via technische dienst   | maart/april/mei                                   |    |
| 4           | peters/meters   | programma speelstraat bezorgen aan <a href="mailto:evenementen@brasschaat.be">evenementen@brasschaat.be</a>  | ten laatste 14 dagen voor aanvang van speelstraat |    |
| 7<br>6.1    | peters/meters   | terugzenden ondertekend buurtcontract MET de volledige gegevens van de meters en peters (voor oa. de verzekering)                                  | ten laatste 14 dagen voor aanvang van speelstraat |    |
|             | peters/meters   | het controleren aanwezigheid van nodige afsluithekken en verkeerssignalisatie  | <b>2 werkdagen voor aanvang van speelstraat</b>   |    |
| 6.2         | peters/meters   | Invullen online evaluatiefiche na ontvangen van de evaluatielink   | 2 weken na ontvangen van de evaluatielink         |    |
| 8           | gemeente        | storten financiële ondersteuning   | ten laatste op 15 november                        |    |

# Inhoud

|       |  |    |
|-------|--|----|
| 1     | een speelstraat - wat is dat? .....  | 4  |
| 1.1   | voor welke periode/uur kan je een aanvraag tot speelstraat doen? .....                     | 4  |
| 1.1.1 | <i>verlenging einduur zomerspeelstraat tot 22.00 uur</i> .....                             | 4  |
| 1.1.2 | <i>verlenging einduur voor straatfeest op zaterdag tijdens de speelstraatperiode</i> ..... | 4  |
| 1.2   | aan welke voorwaarden moet een straat voldoen? .....                                       | 4  |
| 1.3   | contactpersonen .....  | 4  |
| 1.4   | periodes van speelstraten .....  | 5  |
| 2     | aanvraag zomerspeelstraat via dienst evenementen .....                                     | 5  |
| 3     | bevraging van de bewoners .....  | 5  |
| 4     | uiteindelijke toelating .....  | 6  |
| 5     | materiaal- en ander aanbod .....   | 6  |
| 5.1   | dienst integrale veiligheid .....  | 6  |
| 5.2   | sportdienst .....  | 6  |
| 5.3   | technische dienst .....  | 7  |
| 5.3.1 | <i>afsluithekken, verkeersborden en dagslapers</i> .....                                   | 7  |
| 5.3.2 | <i>Feestmaterialen</i> .....   | 7  |
| 5.3.3 | <i>Uitleendienst spel- en audiovisuele materialen</i> .....                                | 7  |
| 6     | verzekering .....  | 7  |
| 6.1   | meters en peters .....   | 7  |
| 6.2   | spelende kinderen .....  | 7  |
| 7     | buurtcontract .....  | 8  |
| 8     | gemeentelijke financiële ondersteuning .....   | 8  |
| 8.1   | toelage onkosten speelstraten .....  | 8  |
| 8.2   | toelage straatfeest .....  | 8  |
| 9     | evaluatie .....  | 8  |
| 10    | verplichtingen bij de organisatie van zomerspeelstraten .....                              | 9  |
|       | plaatsen afsluithekwerk speelstraat (conform de wegcode) .....                             | 9  |
|       | geluidshinder .....  | 9  |
|       | inname openbare weg & bereikbaarheid .....   | 9  |
|       | installatie voor bak-, braad- en kookdoeleinden .....                                      | 9  |
|       | inrichtingen van tijdelijke aard .....   | 9  |
|       | vuurkorven en –manden .....  | 9  |
| 11    | contactgegevens .....  | 10 |
| 12    | bijlagen .....   | 11 |
| 12.1  | voorbeeldbrief bevraging buurtbewoners zomerspeelstraat 2024 .....                         | 11 |
| 12.2  | buurtcontract speelstraat 2024 .....   | 13 |

# 1 een speelstraat - wat is dat?

Brasschaat wil kinderen en jongeren meer ruimte geven en het buurtleven opwaarderen. Daarom kan je een aanvraag doen om van je straat een speelstraat te maken. Wij zorgen er voor dat je je straat tijdelijk en binnen bepaalde uren autoluw kan maken zodat er weer plaats is voor spel, ontspanning en ontmoeting.

## 1.1 voor welke periode/uur kan je een aanvraag tot speelstraat doen?

- 1) voor een weekend (van vrijdag tot en met zondag) : tussen 13.00 en 20.00 uur
- 2) voor 1 week (van maandag tot en met zondag) : tussen 13.00 en 20.00 uur
- 3) voor een combinatie van de vorige mogelijkheden : tussen 13.00 en 20.00 uur

### 1.1.1 verlenging einduur zomerspeelstraat tot 22.00 uur

Een zomerspeelstraat duurt dagelijks van 13.00 tot 20.00 uur. Als je een dagelijkse verlenging van jouw speelstraat tot 22.00 uur wenst, bezorg je een *ontwerp van programma van activiteiten* aan [evenementen@brasschaat.be](mailto:evenementen@brasschaat.be). Dit programma wordt mee in overweging genomen voor de uiteindelijke goedkeuring door het college van burgemeester en schepenen.

De straat wordt over de ganse breedte van de straat voorbehouden voor spel, ontspanning en ontmoeting.

Voetgangers en spelende kinderen hebben in een speelstraat voorrang op het verkeer. Tijdens de 'speeltijd' hebben alleen fietsers en auto's van bewoners van de straat toegang tot de straat en ze moeten stapvoets rijden.

### 1.1.2 verlenging einduur voor straatfeest op zaterdag tijdens de speelstraatperiode

Bij erkenning van je speelstraat geeft het College van Burgemeester en Schepenen ook meteen goedkeuring tot verlenging van het einduur van de speelstraat tot 24 uur, telkens op zaterdag. Dit is voor de organisatie van een straatfeest binnen de speelstraatperiode en het wordt enkel op zaterdagavond toegelaten. Deze verlenging moet je dus niet apart aan te vragen, maar het straatfeest moet je wel vermelden bij de aanvraag.

## 1.2 aan welke voorwaarden moet een straat voldoen?

- ✓ De straat moet in een woonzone liggen met een snelheidsbeperking van maximaal 50km/uur. Er mag geen openbaar vervoer of omleidingen als gevolg van wegenwerken of evenementen door de straat rijden.
- ✓ De straat mag geen aan- of afrijroute bevatten voor hulpdiensten
- ✓ Het merendeel van de bewoners moet ermee akkoord gaan.
- ✓ Een speelstraat bakenen we af met afsluithekken (nadarbarelen) voorzien van verkeersborden met de vermelding 'speelstraat' en de uren. Peters en meters - de vrijwillige organisatoren van de speelstraat - zorgen voor het plaatsen en weghalen van hekken bij begin en einde van de dag. Bewoners die met de auto vertrekken of aankomen, moeten zelf de afsluithekken verplaatsen en moeten stapvoets rijden.
- ✓ Hulpdiensten en dringend opgeroepen geneesheren moeten steeds vrije doorgang krijgen. Ook voor de ophaling van het huisvuil moet de straat toegankelijk blijven. Meters en peters zorgen ervoor dat er niets in de weg staat en dat spelende kinderen veilig zijn.

## 1.3 contactpersonen

- ✓ Als verantwoordelijke vrijwilligers staan de **peters en meters** van de speelstraat in voor de communicatie met de buurt. Ze zijn aanspreekbaar voor vragen en bemerkingen en ze houden toezicht op het goede verloop van de speelstraat. Zij zijn echter niet verantwoordelijk voor de kinderen die op straat spelen. **Ouders blijven voor hun eigen kinderen verantwoordelijk.**

Wij vragen alvast bij jouw aanvraag de voorlopige lijst meters en peters toe te voegen.

- ✓ Elke speelstraat duidt onder zijn peters en meters een **contactpersoon** aan. Die staat in voor de **communicatie** met de gemeente en geeft alle info door aan de andere peters en meters.

## 1.4 periodes van speelstraten

De periodes van de speelstraten in 2024 starten voor het weekend op **vrijdag 28 juni** en voor de weken op **maandag 3 juli** en eindigen op **zondag 25 augustus**. Je kan slechts 1 periode per straat per zomer aanvragen, met als uitzondering de aanvraag van 2 weekends. Het is aan de bewoners van de straat en de kinderen om de meest geschikte periode te kiezen.

## 2 aanvraag zomerspeelstraat via dienst evenementen

Wens je een speelstraat te organiseren in de juli of augustus, heb je een voorkeurperiode bepaald en heb je meter en peters gevonden die mee willen organiseren?

Vul dan **vóór 1 april** online de aanvraag in via de website van Brasschaat.  
<https://www.brasschaat.be/zomerspeelstraat>.

Je moet zeker de volgende gegevens vermelden :

- ✓ een contactpersoon voor het ontvangen van bevestigingsbrieven (zie 1.3)
- ✓ de voorkeurperiode
- ✓ indien gewenst verlenging van het dagelijks einduur
- ✓ indien gewenst verlenging van het einduur voor een straatfeest tijdens zomerspeelstraat
- ✓ voorlopige lijst meters en peters voor opmaak buurtcontract (zie 13.4)

Als je hulp nodig hebt om dit onlineformulier in te vullen, geef een seintje op het evenementenloket via [evenementen@brasschaat.be](mailto:evenementen@brasschaat.be) of via T 03 650 02 59. We helpen je graag verder.

Voor iedere aanvraag vragen wij advies aan de hulpdiensten.

**(aandachtspunt)** De aanvraag dient bij de dienst evenementen ten laatste op 31 maart toe te komen. Aanvragen na deze datum worden om organisatorische redenen niet meer toegestaan.

## 3 bevraging van de bewoners

Alle bewoners van de straat (of gedeelte van de straat) krijgen een kans voor inspraak. Zij zullen als bewoner steeds betrokken worden omwille van het afsluiten van de straat.

*Hoe worden de andere bewoners bevragingd?*

De meters en peters verdelen een bevestigingsbrief (met de door jou doorgegeven gegevens) in de brievenbus van 'alle' bewoners van de straat. De bevestigingsbrieven zullen bij de door jou doorgegeven **contactpersoon** worden verzameld tegen een vastgestelde datum. Een voorbeeld hiervan vind je achteraan in deze brochure en op de website van Brasschaat (online infobrochure via <https://www.brasschaat.be/infobrochure-speelstraten>).

Bewoners kunnen hun mening ook **online** geven via de link die vermeld staat op de bevestigingsbrief.

De contactpersoon bezorgt **vóór 15 april** de ontvangen bevestigingsbrieven met vragen en/of bedenkingen aan de dienst evenementen, Verhoevenlei 11.

Het is belangrijk dat de initiatiefnemers rechtstreeks contact hebben met de andere bewoners van de straat.

## 4 uiteindelijke toelating

Het College van Burgemeester en Schepenen neemt een beslissing. Ten laatste 31 mei word je hiervan op de hoogte gebracht. Meters en peters brengen vervolgens alle bewoners van de straat op de hoogte.

**(aandachtspunt)** Als je gekozen hebt voor het dagelijkse einduur tot 22 uur, verwachten we het (bijna) definitieve **programma van activiteiten** voor aanvang van de speelstraat (ten minste 14 dagen vooraf) via [evenementen@brasschaat.be](mailto:evenementen@brasschaat.be).

## 5 materiaal- en ander aanbod

### 5.1 dienst integrale veiligheid

Via de dienst integrale veiligheid kan je het fietsbehendigheidsparcours aanvragen:

- **fietsbehendigheidsparcours** : bestaat uit verschillende materialen, met deze materialen kunnen verschillende trajecten worden opgebouwd. De vaardigheden van de jonge fietsers worden hierdoor op de proef gesteld. Zo zal men onder andere over een smalle plank en wipplank rijden, leren een scherpe bocht nemen, slalommen, tussen een smal pad met bochten rijden, ... en tenslotte een remproef voor de remmen te testen. De aanvrager staat in voor de opbouw en afbraak.

Dit aanbod is gratis.

### 5.2 sportdienst

Via de sportdienst kan je nog specifiek sportmateriaal aanvragen voor een ganse week. Je hebt keuze tussen 1 of 2 baskettorens en/of een sportkoffer afhankelijk van de beschikbaarheid.

Prijs ontlening sportkoffer: €10, waarborg €50.

Prijs ontlening basketbalpalen: €10, waarborg €50

Prijs ontlening basketballen: € 5, waarborg €50.

De sportkoffer kan op maandag tussen 13.00 uur en 14.00 uur opgehaald worden op het technisch centrum De Mortel. Het terugbrengen van de sportkoffer gebeurt eveneens op maandag en dit tussen 10.00u en 11.00u. De baskettorens worden geleverd en opgehaald op maandag.

In deze sportkoffer zitten volgende materialen:

- Basebalbat + foambal
- Badmintonset (net + 2 pluimpjes + 2 rackets)
- Recreatiebal
- Springelastiek rood
- Frisbee blauw
- Speedbalset + 2 gele tennisracketten
- Bassalo set 2 zwarte/groen potjes + 2 oranje balletjes
- Set van 6 Petanque ballen en een klein balletje
- Molky set hout
- Foambal geel
- Megatoren hout
- Tennisballen van schuim geel x 2
- Basketballen
- Set van 1 x 3 Badmintonshuttles

Bij beschadiging of ontbreken van meerdere materialen, zal de gangbare aankoopprijs aangerekend worden en kan een deel van de waarborg niet gerecupereerd worden.

Wanneer de spelkoffer en/of het sportmateriaal vuil en/of nat afgeleverd wordt, kan eveneens een deel van de waarborg niet gerecupereerd worden.

**(aandachtspunt)** Je kan op het aanvraagformulier aangeven wat je wenst te ontlenen maar hou zeker rekening met het ophalen of terugbrengen dat enkel op maandag kan tussen de opgegeven uren.

infobrochure speelstraten 2024

Versie: 21/2/2024

## 5.3 technische dienst

### 5.3.1 afsluithekken, verkeersborden en dagslapers

Vóór de speelstraat start, zal de technische dienst afsluithekken, dagslapers en verkeersborden afleveren. De peters en meters moeten die telkens bij begin en einde van de speelstraat plaatsen en weghalen. Bewoners die willen in- of uitrijden, moeten de afsluithekken zelf verplaatsen.

Bij *einduurverlenging* van de speelstraat op zaterdag of voor een speelstraatperiode in augustus, moeten de afsluitingen verlicht worden.

Denk eraan de afsluithekken 's avonds te verwijderen.

**(aandachtspunt)** controleer 2 werkdagen vóór de start van de speelstraat dat de nodige materialen zeker geleverd zijn, zodat u ongestoord de eerste dag van de speelstraat kan beginnen.

### 5.3.2 Feestmaterialen

Door de vele aanvragen voor feestmaterialen gedurende de zomerperiode kunnen goederen (ook tafels en stoelen) slechts ontleend worden indien je deze zelf komt halen en terugbrengen. De op- en afhaling gebeurt in het gemeentemagazijn op de gemeentemagazijn De Mortel, De mortel 16.

Je kan het materiaal aanvragen via een door ons toegestuurde link. Je zal deze link ontvangen nà de registratie van de speelstraat.

### 5.3.3 Uitleendienst spel- en audiovisuele materialen

Spel- en ander materiaal kan je ook lenen via het gemeentemagazijn De Mortel. Voor de meeste materialen wordt een dagprijs en mogelijk ook een waarborg gevraagd. Het toegekende materiaal kom je op de afgesproken datum afhalen en terugbrengen.

Meer info en het online uitleenformulier vind je via: <https://www.brasschaat.be/uitlenen-spel-en-audiovisueel-materiaal>

## 6 verzekering

### 6.1 meters en peters

De gemeente Brasschaat voorziet in een gratis verzekering vrijwilligerswerk. De verzekering omvat zowel burgerrechtelijke aansprakelijkheid; rechtsbijstand als lichamelijke ongevallen. Meters en peters die actief zijn in een feitelijke vereniging en dus persoonlijk aansprakelijk zijn, komen in aanmerking voor dit aanbod.

#### *Wat moet je doen?*

Bij de aanvraag van de speelstraat werden de meters en peters opgevraagd. U dient bij ondertekening van het buurtcontract (annex 2) deze gegevens te controleren en indien nodig te vervolledigen. Deze personen zullen onder de verzekering vallen.

### 6.2 spelende kinderen

De gemeente voorziet specifiek voor de speelstraten een verzekeringspolis voor burgerlijke aansprakelijkheid en lichamelijke ongevallen voor de spelende kinderen. Meters en peters moeten hiervoor in 2024 geen dagelijkse aanwezigheden meer doorgeven. Enkel een gemiddeld aantal kinderen gedurende de speelstraatperiode dient op de **evaluatie** aangegeven te worden.

## 7 buurtcontract

Bij de mail met de toelating 'speelstraat' zal je een buurtcontract vinden. Dit is een contract tussen het gemeentebestuur en de peters en meters van de straat. Het omvat een aantal afspraken rond de uitwerking van de speelstraat nl. : welke straat; welke data; afspraken rond uren opening en sluiting speelstraten; financiële ondersteuning.

Het buurtcontract (zie 13.4) kan onderhevig zijn aan wijzigingen in functie van het advies van de hulpdiensten of de beslissing van het College van Burgemeester en Schepenen.

Dit buurtcontract bezorg je **ten laatste 14 dagen voor aanvang van uw speelstraat** ondertekend door de peters en meters terug op [evenementen@brasschaat.be](mailto:evenementen@brasschaat.be) .

## 8 gemeentelijke financiële ondersteuning

### 8.1 toelage onkosten speelstraten

Elke zomerspeelstraat kan, indien deze tijdig aangevraagd werd (vóór 1 april) en voldoet aan de voorwaarden, genieten van een tegemoetkoming van maximum 70 euro voor activiteiten die het gemeenschapsleven bevorderen.

De voorwaarden voor het ontvangen van deze toelage zijn:

- het tijdig terugbezorgen van het buurtcontract met de nodige handtekeningen;
- het tijdig indienen van een ontwerp van programma van activiteiten (bij verlenging einduur tot 22.00 uur). Het programma moet 14 dagen vóór aanvang van jullie speelstraat bij ons bekend te zijn. Het kan gemaild worden op [evenementen@brasschaat.be](mailto:evenementen@brasschaat.be)

Deze tegemoetkoming is afhankelijk van de toegekende speelstraatperiode.

- ✓ 20 euro voor een weekend (3 dagen)
- ✓ 40 euro voor 2 weekends (6 dagen)
- ✓ 50 euro voor een week (7 dagen)
- ✓ 70 euro voor een week met extra weekend (10 dagen)

De toekenning van de toelage gebeurt automatisch. Vergeet zeker niet bij registratie van de speelstraat het correcte rekeningnummer door te geven.

### 8.2 toelage straatfeest

Als speelstraat heb je een goedkeuring om telkens op zaterdag het einduur van de speelstraat te verlengen tot 24.00 uur voor de organisatie van een straatfeest. Indien je dit straatfeest organiseert kan je bijkomend een toelage ontvangen van 125 euro, als je gedurende hetzelfde kalenderjaar nog geen andere tegemoetkoming ontvangen hebt voor een straatfeest.

Voor het aanvragen van de bijkomende toelage moet je enkel bij aanvraag van de zomerspeelstraat duidelijk aangeven wanneer er een straatfeest georganiseerd zal worden.

## 9 evaluatie

De evaluatie gebeurt aan de hand van een online **evaluatiedocument**. De link naar het online evaluatiedocument wordt per mail verzonden na afloop van de speelstraat. Ten laatste **2 weken na ontvangst van deze mail** verwachten wij dit evaluatiedocument terug.



## 10 verplichtingen bij de organisatie van zomerspeelstraten

Activiteiten die op de openbare weg plaatsvinden of die hinder kunnen meebrengen op de openbare weg, zijn onderhevig aan het gemeentelijk algemeen politiereglement (APR), dat werd goedgekeurd door de gemeenteraad. Deze regels zijn opgesteld om aangenaam te kunnen samenleven en de hulpdiensten te ondersteunen in een noodsituatie. Je kan de laatste versie steeds raadplegen op [www.politiebrasschaat.be](http://www.politiebrasschaat.be) (zoekterm: politiereglement).

### plaatsen afsluithekwerk speelstraat (conform de wegcode)

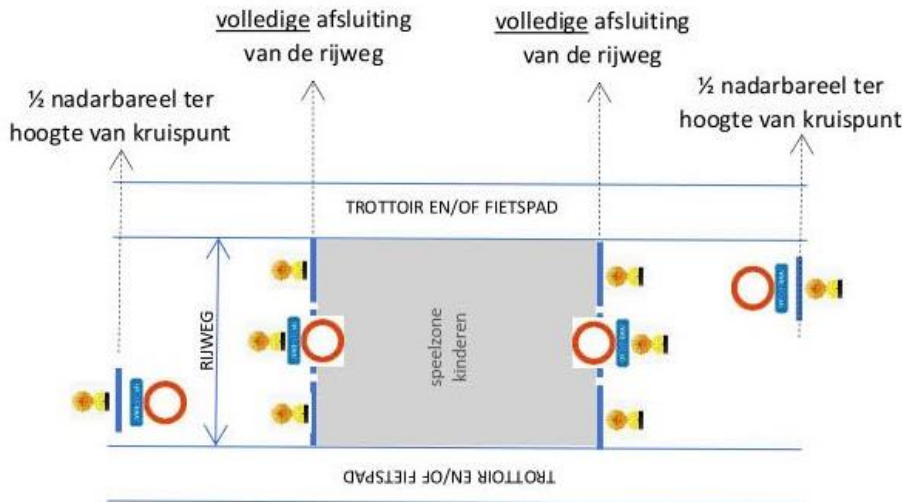

### geluidshinder

(o.a. art. 7.2, 7.10, 7.13, 7.14 van het algemeen politiereglement)

Eerst en vooral staat in het politiereglement uitdrukkelijk vermeld dat spelende kinderen (tot 22.00u) niet als hinderlijk worden beschouwd, maar ook dat je nooit onnodig rumoer mag maken dat tot last kan zijn voor de burens.

De brandweer heeft tevens een aantal preventiefiches uitgewerkt als leidraad voor een veilig verloop van een evenement. Je vindt deze via de link <https://www.brandweezonerand.be/evenementen>

### inname openbare weg & bereikbaarheid

[https://www.brandweezonerand.be/sites/default/files/bijlages/brandweezonerand\\_preventie\\_evenementenfiche\\_bereikbaarheid.pdf](https://www.brandweezonerand.be/sites/default/files/bijlages/brandweezonerand_preventie_evenementenfiche_bereikbaarheid.pdf)

### installatie voor bak-, braad- en kookdoeleinden

[https://www.brandweezonerand.be/sites/default/files/bijlages/brandweezonerand\\_preventie\\_evenementenfiche\\_kooktoestel.pdf](https://www.brandweezonerand.be/sites/default/files/bijlages/brandweezonerand_preventie_evenementenfiche_kooktoestel.pdf)

### inrichtingen van tijdelijke aard

[https://www.brandweezonerand.be/sites/default/files/bijlages/brandweezonerand\\_preventie\\_evenementenfiche\\_kleinelijkeinrichting.pdf](https://www.brandweezonerand.be/sites/default/files/bijlages/brandweezonerand_preventie_evenementenfiche_kleinelijkeinrichting.pdf)

### vuurkorven en –manden

[https://www.brandweezonerand.be/sites/default/files/bijlages/brandweezonerand\\_preventie\\_evenementenfiche\\_vuurmanden.pdf](https://www.brandweezonerand.be/sites/default/files/bijlages/brandweezonerand_preventie_evenementenfiche_vuurmanden.pdf)

In de preventiefiche vuurmanden staat omschreven wat wij verwachten, als je een vuurmand zou plaatsen. Toch adviseren wij om geen vuurkorven te gebruiken omwille van de doelgroep waarvoor jouw activiteit is bestemd.

## 11 contactgegevens

Gemeente Brasschaat  
Verhoevenlei 11

Dienst evenementen  
Jeugddienst

03 650 02 58/59  
03 650 03 10

[evenementen@brasschaat.be](mailto:evenementen@brasschaat.be)  
[jeugd@brasschaat.be](mailto:jeugd@brasschaat.be)

Sportdienst (uitleen sportmateriaal)  
Dienst integrale veiligheid  
(fietsbehendigheidsparcours)

03 650 03 30  
03 650 02 15

[sport@brasschaat.be](mailto:sport@brasschaat.be)  
[iv@brasschaat.be](mailto:iv@brasschaat.be)

Technisch centrum  
Gemeentemagazijn (uitleen speel – en  
audiovisueel materiaal)

03 650 06 41

[magazijniers@brasschaat.be](mailto:magazijniers@brasschaat.be)

De Mortel 16  
Politiezone Brasschaat  
Hemelakkers 40

03 650 35 00

Contactpersoon:  
- [pz.brasschaat@police.belgium.eu](mailto:pz.brasschaat@police.belgium.eu)  
- bij dringende zaken : 101

## 12 bijlagen

### 12.1 voorbeeldbrief bevraging buurtbewoners zomerspeelstraat 2024



Aan de buurtbewoners

Brasschaat,

**ons kenmerk**           ... /EST  
**uw kenmerk**  
**contactpersoon**       Elien Stevens  
**telefoon**               03 650 02 58/59  
**mail**                    evenementen@brasschaat.be  
**onderwerp**            **zomerspeelstraat 2024**

Beste buurtbewoner,

Brasschaat wil kinderen en jongeren meer ruimte geven en het buurtleven opwaarderen door bewoners de mogelijkheid te geven de straat tijdelijk en tijdens bepaalde uren autoluw te maken zodat er weer plaats is voor spel, ontspanning en ontmoeting.

Buurtbewoners, de meters en peters, hebben een aanvraag ingediend bij de gemeente om een speelstraat te organiseren gedurende de periode van [...] tot [...]. De straat wordt dan tussen [...] en [...] uur over de ganse breedte voorbehouden voor het spelen.

Voetgangers en spelende kinderen hebben in een speelstraat voorrang op het verkeer. Tijdens de 'speeltijd' hebben alleen fietsers en auto's van bewoners toegang tot deze straat, maar ze moeten stapvoets rijden. Parkeren door bewoners blijft toegelaten, tenzij op advies van politie een parkeerverbod wordt opgelegd, hoewel het aangeraden is om uw auto buiten het afgesloten stuk te parkeren.

Een speelstraat wordt afgebakend met afsluithekken (nadarbarelen) voorzien van verkeersborden met de vermelding 'speelstraat'. Vijf bewoners, de 'meters en peters' van de speelstraat, zorgen dagelijks voor het plaatsen en weghalen van deze hekken. Om de veiligheid te garanderen, dienen alle bewoners zelf de afsluithekken te openen en sluiten bij in- en uitrijden van de straat. Zoals altijd zijn de bewoners aansprakelijk voor eventuele schade toegebracht door henzelf of hun kinderen. En het blijft te allen tijde verboden overlast te veroorzaken tijdens de periode en tijdsduur van de speelstraat.

Een straat komt in aanmerking voor een speelstraat wanneer het gaat om een woonstraat, zonder openbaar vervoer, met een snelheidsbeperking tot maximaal 50 km per uur.

De meerderheid van de bewoners moet akkoord gaan met de inrichting ervan.

Via deze brief willen de peters en meters van uw straat uw mening vragen.

Heb je bedenkingen, opmerkingen, suggesties?

1) Dien uw bevraging online in via onderstaande link:

<https://docs.google.com/forms/d/1-UYFF8rBeqRZ4ymt73eBkD5zaV5Oibvf6be9dsLMFmQ/edit>

2) Je kan je bemerkingen ook vóór «datum\_deadline\_reactie\_bevraging» rechtstreeks bezorgen

*infobrochure speelstraten 2024*

*Versie: 21/2/2024*

aan het evenementenloket op het adres Verhoevenlei 11 te Brasschaat, e-mail: [evenementen@brasschaat.be](mailto:evenementen@brasschaat.be)

3) Bezorg dan het bijgevoegd formulier (zie ommezijde) vóór «datum\_deadline\_reactie\_bevraging» ingevuld terug bij de contactpersoon van de speelstraat «straat» : «contact\_1\_naam\_\_\_\_ook\_invulF», «adres\_1» te 2930 Brasschaat. E-mailen kan op «email\_1»

Wij danken je alvast voor uw medewerking.

Met vriendelijke groeten,

algemeen directeur,

waarnemend burgemeester,

Ward Schevernels

Philip Cools

SPEELSTRAAT [...]

Naam .....

Adres .....

Tel/fax .....

E-mail .....

Vind je het voornemen om uw straat een speelstraat te maken :

goed Reden:

niet goed

Heb je kinderen die jonger dan 16 jaar zijn ?

ja Leeftijd:

neen

Heb je kleinkinderen jonger dan 16 jaar die aanwezig zijn tijdens de speelstraatperiode ?

ja Leeftijd:

neen

bemerkingen :

.....  
.....  
.....  
.....

ondertekend,

naam ..... handtekening.....

## 12.2 buurtcontract speelstraat 2024



tussen de gemeente Brasschaat

en de meters en peters van de [...] vermeld in annex 2 van dit buurtcontract (aan te vullen)

waarbij de gemeente Brasschaat en de bewoners overeenkomen dat:

- ✓ de straat [...] een **speelstraat** wordt, van nr [...] tot [...] telkens van 13.00u tot en met [20.00u of 22.00u].
- ✓ de meters en peters tijdens deze periode dagelijks de **afsluithekken** plaatsen om **13.00u** en weghalen om **20.00u of 22.00u** zoals aangegeven in annex 1 plaatsen afsluithekken.
- ✓ de meters en peters ervoor zorgen dat **hulpdiensten** en dringend opgeroepen geneesheren steeds vrije doorgang krijgen, ook voor de **huisvuilophaling** de straat toegankelijk blijft, er geen obstakels in de weg staan en dat de spelende kinderen op het moment van de doorrit in **veiligheid** worden gebracht;
- ✓ de speelstraat telkens op zaterdag langer afgesloten mag blijven **tot 24.00 uur** voor de organisatie van een **straatfeest**. De meters & peters controleren (2 werkdagen vooraf) of de **dagslapers** aan de afsluithekken werden bevestigd/geleverd.
- ✓ de **meters en peters**
  - aanspreekbaar zijn voor alle bewoners van de speelstraat;
  - toezien op het respecteren van de uren van de afbakening en de goede werking van de speelstraat;
  - ervoor zorgen dat overlast beperkt blijft;
  - een permanentie voorzien gedurende de hele 'speeltijd';
  - eventuele problemen of onregelmatigheden melden aan de Lokale politie – Buurtpolitie, Hemelakkers 40 T 03 650 35 00, [pz.brasschaat@police.belgium.eu](mailto:pz.brasschaat@police.belgium.eu) en eveneens na afloop van de speelstraat ook vermelden op het in te vullen evaluatieformulier;
- ✓ de bewoners aansprakelijk blijven voor eventuele toegebrachte **schade** door henzelf of hun kinderen;
- ✓ de gemeente Brasschaat gedurende de periode van de speelstraat en gedurende de speeltijd van 13.00 uur tot 20.00 uur of 22.00 uur een **verzekering**spolis "burgerlijke aansprakelijkheid en lichamelijke ongevallen" voorziet voor de spelende **kinderen**. Hiervoor dienen de peters en meters dagelijks het aantal kinderen dat aanwezig was op de speelstraat en/of deelname aan de activiteiten te noteren;
- ✓ de contactpersoon controleert en vervolledigt de gegevens (annex 2) van de meters en peters bij de ondertekening van het buurtcontract. Deze personen worden verzekerd via de gratis gemeentelijke **vrijwilligersverzekering**;
- ✓ de gemeente Brasschaat **materiaal en activiteiten** volgens beschikbaarheid aanbieden.
- ✓ de gemeente Brasschaat voorziet in een **tegemoetkoming voor elke speelstraat** afhankelijk van de duur van de speelstraat. 20 euro voor een weekend, 40 euro voor 2 weekends, 50 euro voor een week, 70 euro voor een week met extra weekend. Deze bedragen worden automatisch uitbetaald.
- ✓ de gemeente Brasschaat voorziet in een **bijkomende tegemoetkoming** voor de organisatie van een **straatfeest** van 125 euro. Dit bedrag zal aan de initiatiefnemers van het straatfeest worden

terugbetaald mits er gedurende hetzelfde kalenderjaar nog geen andere tegemoetkoming ontvangen werd voor een straatfeest;

- ✓ de andere **richtlijnen/verplichtingen** bij de organisatie van de speelstraat en straatfeest uit de infobrochure *Speelstraten 2024* in acht genomen worden; in annex 1 van dit buurtcontract wordt een niet-limitatieve lijst verplichtingen verder toegelicht. Indien u zich niet houdt aan deze richtlijnen/verplichtingen, kan dit voorwerp uitmaken van een administratief gevolg.

Brasschaat, [...] 2024

voor de speelstraat  
(naam + handtekening)

voor het College van Burgemeester en Schepenen

1)

2)

3)

Ward Schevernels  
algemeen directeur

Philip Cools  
waarnemend burgemeester

4)

5)

## ANNEX 1

# verplichtingen bij de organisatie van zomerspeelstraten (straatfeest inbegrepen)

Activiteiten en initiatieven die plaatsvinden op de openbare weg zijn onderhevig aan een aantal voorafgaande afspraken. Deze werden gebundeld in het gemeentelijk algemeen politiereglement van Brasschaat, dat werd goedgekeurd door de gemeenteraad (kortweg APR genoemd). Hoofdstuk 14 is volledig gewijd aan het organiseren van evenementen. Je kan de laatste versie steeds raadplegen op <https://www.politie.be/5352/vragen/politiereglement/politiereglement-pz-brasschaat>.

Deze afspraken werden opgesteld om een evenwicht te vinden in de mogelijke hinderlijke situaties die zich zouden kunnen voordoen en in het geval van een noodsituatie er voor kunnen zorgen dat de hulpdiensten op de best mogelijke wijze kunnen worden ondersteund, maar vooral dat zij niet voor verrassingen komen te staan.

Wij hebben hieronder een niet-limitatieve lijst van aandachtspunten voor het organiseren van uw speelstraat opgesomd.

### GELUIDSHINDER (oa. art. 7.2, 7.10, 7.13, 7.14 APR)

Eerst en vooral staat in het politiereglement uitdrukkelijk vermeld dat spelende kinderen (tot 22.00 uur) niet als hinderlijk worden beschouwd. Maar er staat ook dat je nooit onnodig rumoer mag maken dat tot last kan zijn voor jouw burens. Wees vooral aandachtig voor elektronisch versterkte muziek! Bijvoorbeeld de radio waarvoor niemand aandacht heeft.

**HET IS DE KUNST  
OM VAN  
GELUIDSOVERLAST  
EEN BUURTFEEST  
TE MAKEN**

### PLAATEN NADARHEKWERK SPEELSTRAAT / STRAATFEEST

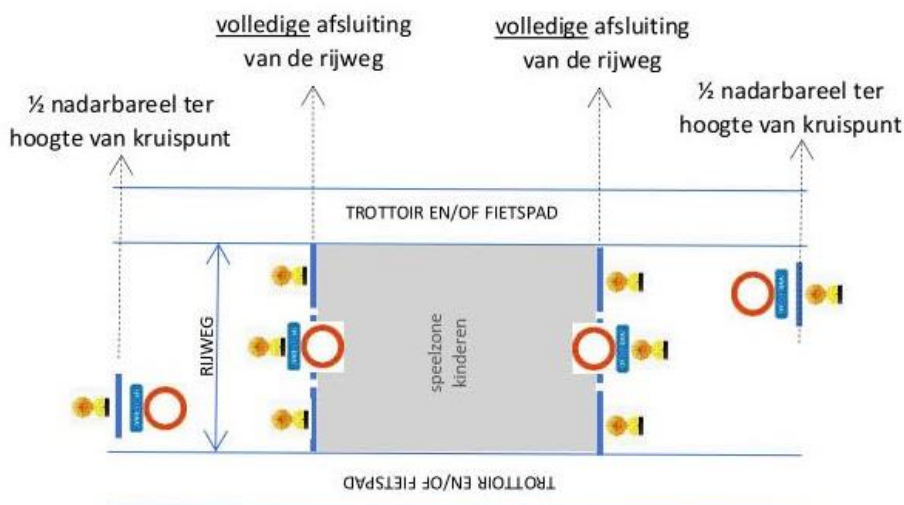

### PREVENTIEFICHES

De brandweer heeft tevens een aantal preventiefiches uitgewerkt als leidraad voor een veilig verloop van een evenement. Je vindt deze via de link <https://www.brandweezerand.be/content/evenementen>

## INNAME OPENBARE WEG & BEREIKBAARHEID

[https://www.brandweezonerand.be/sites/default/files/bijlages/brandweezonerand\\_preventie\\_evenementenfiche\\_bereikbaarheid.pdf](https://www.brandweezonerand.be/sites/default/files/bijlages/brandweezonerand_preventie_evenementenfiche_bereikbaarheid.pdf)

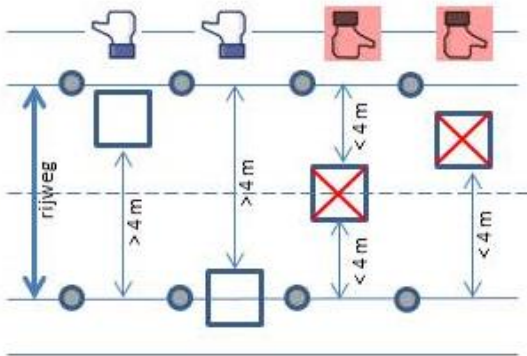

De hydranten en gasafsluiters moeten steeds vrijgehouden worden en voor de brandweer gemakkelijk bereikbaar zijn.



## INSTALLATIE VOOR BAK-, BRAAD- EN KOOKDOELEINDEN

[https://www.brandweezonerand.be/sites/default/files/bijlages/brandweezonerand\\_preventie\\_evenementenfiche\\_kooktoestel.pdf](https://www.brandweezonerand.be/sites/default/files/bijlages/brandweezonerand_preventie_evenementenfiche_kooktoestel.pdf)

## INRICHTINGEN VAN TIJDELIJKE AARD

[https://www.brandweezonerand.be/sites/default/files/bijlages/brandweezonerand\\_preventie\\_evenementenfiche\\_klein tijdelijkeinrichting.pdf](https://www.brandweezonerand.be/sites/default/files/bijlages/brandweezonerand_preventie_evenementenfiche_klein tijdelijkeinrichting.pdf)

## VUURKORVEN EN -MANDEN

[https://www.brandweezonerand.be/sites/default/files/bijlages/brandweezonerand\\_preventie\\_evenementenfiche\\_vuurmanden.pdf](https://www.brandweezonerand.be/sites/default/files/bijlages/brandweezonerand_preventie_evenementenfiche_vuurmanden.pdf)

In de preventiefiche vuurmanden staat omschreven wat wij verwachten, als je een vuurmand zou plaatsen. Toch adviseren wij om geen vuurkorven te gebruiken omwille van de doelgroep waarvoor jouw activiteit is bestemd.



**ANNEX 2****meters en peters van de speelstraat (= verzekerde vrijwilligers)***(gelieve alle gevraagde gegevens in te vullen)*

|           |                 |         |
|-----------|-----------------|---------|
| <b>1)</b> | naam + voornaam |         |
|           | adres           |         |
|           | e-mailadres     | tel/gsm |
| <b>2)</b> | naam + voornaam |         |
|           | adres           |         |
|           | e-mailadres     | tel/gsm |
| <b>3)</b> | naam + voornaam |         |
|           | adres           |         |
|           | e-mailadres     | tel/gsm |
| <b>4)</b> | naam + voornaam |         |
|           | adres           |         |
|           | e-mailadres     | tel/gsm |
| <b>5)</b> | naam + voornaam |         |
|           | adres           |         |
|           | e-mailadres     | tel/gsm |
| <b>6)</b> | naam + voornaam |         |
|           | adres           |         |
|           | e-mailadres     | tel/gsm |
| <b>7)</b> | naam + voornaam |         |
|           | adres           |         |
|           | e-mailadres     | tel/gsm |
| <b>8)</b> | naam + voornaam |         |
|           | adres           |         |
|           | e-mailadres     | tel/gsm |